

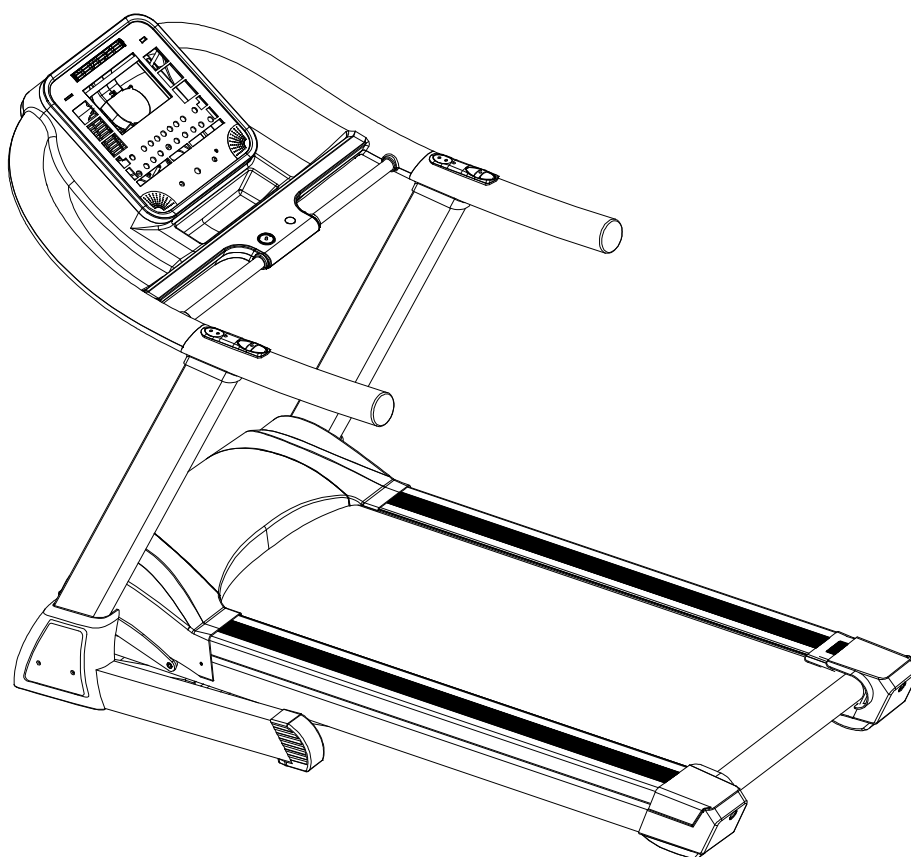

**UŽIVATELSKÝ MANUÁL – CZ**  
**IN 6935 Motorový běžecký pás inSPORTline Mystral**



## OBSAH

VŠEOBECNÉ BEZPEČNOSTNÍ POKYNY .....	4
MONTÁŽ .....	5
MANIPULACE .....	10
MIMOŘÁDNÁ BEZPEČNOSTNÍ UPOZORNĚNÍ .....	12
SOUHRNNÉ INFORMACE .....	13
OVLÁDACÍ PANEL .....	14
CHYBOVÉ ZPRÁVY A ŘEŠENÍ PROBLÉMŮ .....	19
ÚDRŽBA .....	20
SCHÉMA .....	23
SEZNAM DÍLŮ .....	24
OBECNÁ DOPORUČENÍ KE CVIČENÍ .....	27
ZAHŘÍVACÍ A PROTAHOVACÍ CVIKY .....	27
ZÁRUČNÍ PODMÍNKY, REKLAMACE .....	29

Děkujeme vám za zakoupení našeho výrobku. Tento přístroj vám pomůže zlepšit tělesnou kondici bezpečným způsobem.

### **ZÁRUKA (Kompletní záruční podmínky naleznete v závěru manuálu)**

Dovozce se zaručuje, že je přístroj vyroben pouze z vysoce kvalitních materiálů.

Nezbytnou podmínkou pro nárokování záruky je správné sestavení výrobku dle pokynů v manuálu. Na vady vzniklé v důsledku špatného zacházení a nesprávného způsobu přepravy nelze uplatnit záruku. Platnost záruky je omezena na dobu 2 roku od data zakoupení. Pokud je výrobek dodán v poškozeném stavu, kontaktuje naše servisní oddělení do 24 měsíců od data zakoupení. Poskytnutá záruka se vztahuje na tyto díly (dodané spolu s přístrojem): rám, motor, kabeláž, elektronické součástky, běžecká deska a pás. Záruka se nevztahuje na poškození způsobené:

1. Vnějšími vlivy
2. Zásahy do přístroje neautorizovanou osobou
3. Nesprávným používáním
4. Nedodržením pokynů v manuálu

Na náhradní díly a doplňující příslušenství se záruka nevztahuje (týká se to např. opotřebených pěnových rukojetí a plastových dílů).

Přístroj je určen pouze pro soukromé použití. Záruku nelze nárokovat v případě komerčního využívání přístroje.

Náhradní díly lze v případě potřeby objednat přes naše servisní centrum.

Při objednávání náhradních dílů si připravte:

1. Uživatelský manuál
2. Číslo modelu
3. Popis náhradního dílu
4. Označení dílu
5. Doklad o koupi včetně data zakoupení

Přístroj nezasílejte na adresu naší společnosti, pokud jste k tomu nebyli vyzváni naším servisním oddělením. V případě nevyžádaného zaslání platí všechny poplatky spojené s dopravou odesílatel.

## VŠEOBECNÉ BEZPEČNOSTNÍ POKYNY

Při výrobě našich fitness výrobků klademe důraz zejména na jejich bezpečnost a preciznost zpracování. Přesto je velice důležité, abyste dodržovali níže uvedené bezpečnostní pokyny. Za škody na zdraví vzniklé v důsledku nedodržení těchto pokynů neneseme žádnou zodpovědnost.

Z bezpečnostních důvodů si před prvním použitím přístroje pozorně přečtěte celý manuál.



- 1) Před zahájením cvičebního programu se poradte s lékařem. Lékař by vás měl ujistit, že pro vás pravidelný a intenzivní trénink nepředstavuje zdravotní riziko. Konzultace s lékařem je obzvláště důležitá, pokud trpíte zdravotními problémy.
- 2) Lidé se zdravotním postižením by měli přístroj používat pouze pod odborným dohledem.
- 3) Ke cvičení na přístroji používejte pohodlné oblečení a sportovní obuv. Nenoste příliš volné oblečení, které by se mohlo do přístroje zachytit.
- 4) Pokud začnete pociťovat bolesti kloubů či svalů, přestaňte okamžitě cvičit. Všimněte si, jak vaše tělo reaguje na zvolený cvičební program. Pokud máte závratě, znamená to, že jste zvolili příliš vysokou intenzitu cvičení – lehněte si na zem a počkejte, až se vám udělá lépe.
- 5) Během cvičení se nesmí v okolí přístroje pohybovat děti. Přístroj uchovávejte v místnosti, do které nemají přístup děti ani domácí zvířata.
- 6) Na přístroji nesmí současně cvičit více než 1 osoba.
- 7) Montáž proveďte přesně podle pokynů v manuálu a po jejím úspěšném dokončení zkontrolujte, zda jsou všechny šrouby a matice řádně přitaheny. Používejte pouze příslušenství doporučená/dodaná dovozcem.
- 8) Přístroj nepoužívejte, pokud není plně funkční nebo je poškozen některý z dílů.
- 9) Přístroj umístěte na rovný, čistý a pevný povrch. Nepoužívejte jej ve vlhkém prostředí a dávejte pozor, aby v jeho bezprostřední blízkosti nebyly žádné předměty s ostrými hranami. Případně umístěte pod přístroj ochrannou podložku (podložka není součástí balení), aby nedošlo k poškození podlahy. Z bezpečnostních důvodů zajistěte okolo celého přístroje volný prostor o velikosti alespoň 0,5m.
- 10) Buďte opatrní a nedávejte ruce ani nohy do blízkosti pohyblivých částí a kloubních spojení. Do otvorů v přístroji nevkládejte žádné předměty.
- 11) Používejte přístroj pouze k účelům, ke kterým je přímo určen a tak, jak je popsáno v tomto manuálu. Nepoužívejte žádná příslušenství, která nejsou doporučena výrobcem.
- 12) Dojde-li k poškození napájecího kabelu, požádejte o jeho výměnu výrobce, servisního technika nebo jinou kvalifikovanou osobu – hrozí riziko zasažení elektrickým proudem.

## MONTÁŽ

- Před zahájením montáže si pozorně projděte jednotlivé kroky (viz Návod na sestavení). Doporučujeme si také nejdříve prohlédnout přiložené schéma.
- Odstraňte z dílů balicí materiál a rozložte je přehledně na zem. Usnadníte si tak montáž.
- Během sestavování přístroje buďte opatrní. Při manipulaci s nářadím a technických aktivitách vždy hrozí riziko úrazu.
- Zajistěte si bezpečné pracovní prostředí a nenechávejte nářadí volně se povalovat po místnosti. Balicích materiálu se zbavujte způsobem, který nebude představovat žádná rizika. Fólie a sáčky představují nebezpečí pro děti – hrozí riziko udušení.
- Pečlivě si prostudujte přiložené obrázky a během montáže dodržujte pořadí jednotlivých kroků.
- Montáž musí provádět dospělá osoba. V případě potíží požádejte o pomoc další, technicky nadanou osobu.

### VYBALTE A ZKONTROLUJTE OBSAH BALENÍ:

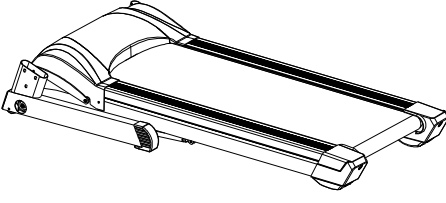
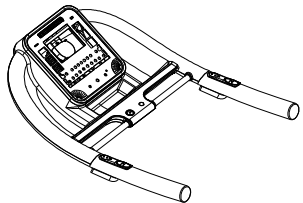
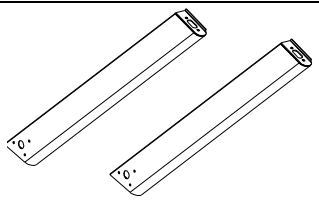
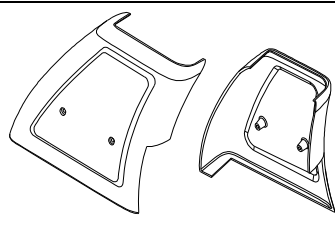
- Sundejte z běžecského pásu víko krabice.
- Zkontrolujte, zda jsou dodány následující díly. Pokud některý z dílů chybí, kontaktujte prodejce.

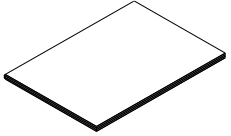
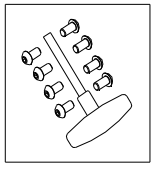
 <p>Hlavní rám + základna</p>	 <p>Ovládací panel</p>
 <p>Sloupky</p>	 <p>Krytky základny</p>
 <p>Silikonový olej</p>	 <p>Bezpečnostní klíč</p>
 <p>Uživatelský manuál</p>	 <p>Spojovací materiál + nářadí</p>

## HLAVNÍ DÍLY BĚŽECKÉHO PÁSU:

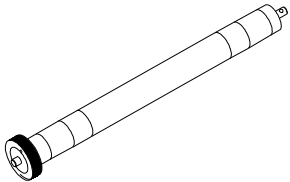
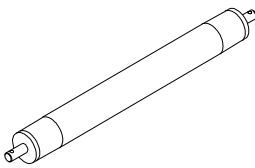
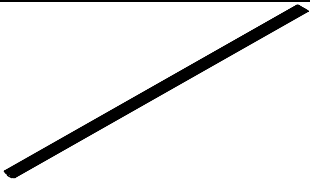
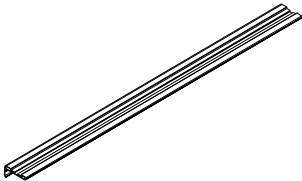
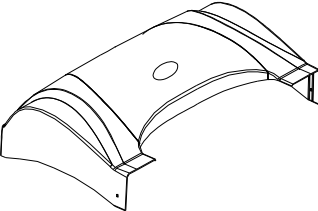
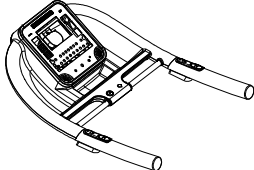
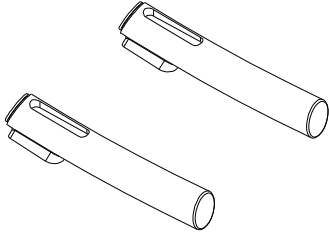
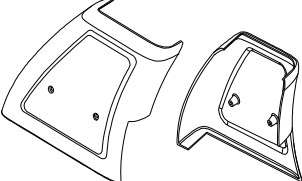
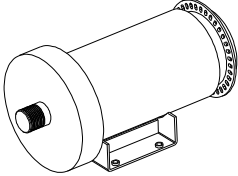
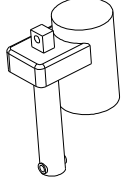
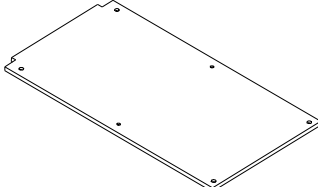
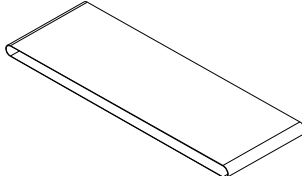
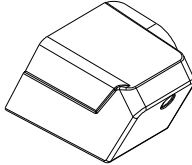
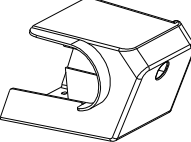
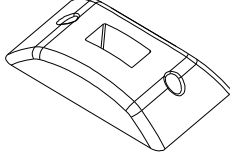
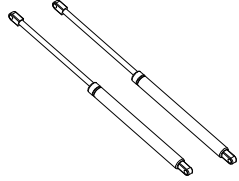
 <p>Přední válec</p>	 <p>Zadní válec</p>	 <p>Dekorační pásek</p>
 <p>Boční nášlap</p>	 <p>Kryt motoru</p>	 <p>Ovládací panel</p>
 <p>Madla / rukojeti</p>	 <p>Krytky základny</p>	 <p>Motor</p>
 <p>Zdvihový motor</p>	 <p>Běžecká deska</p>	 <p>Běžecký pás</p>
 <p>Koncová krytka rámu – levá</p>	 <p>Koncová krytka rámu – pravá</p>	 <p>Nožka</p>
 <p>Vzpěry</p>		

**MONTÁŽNÍ SCHÉMA:**

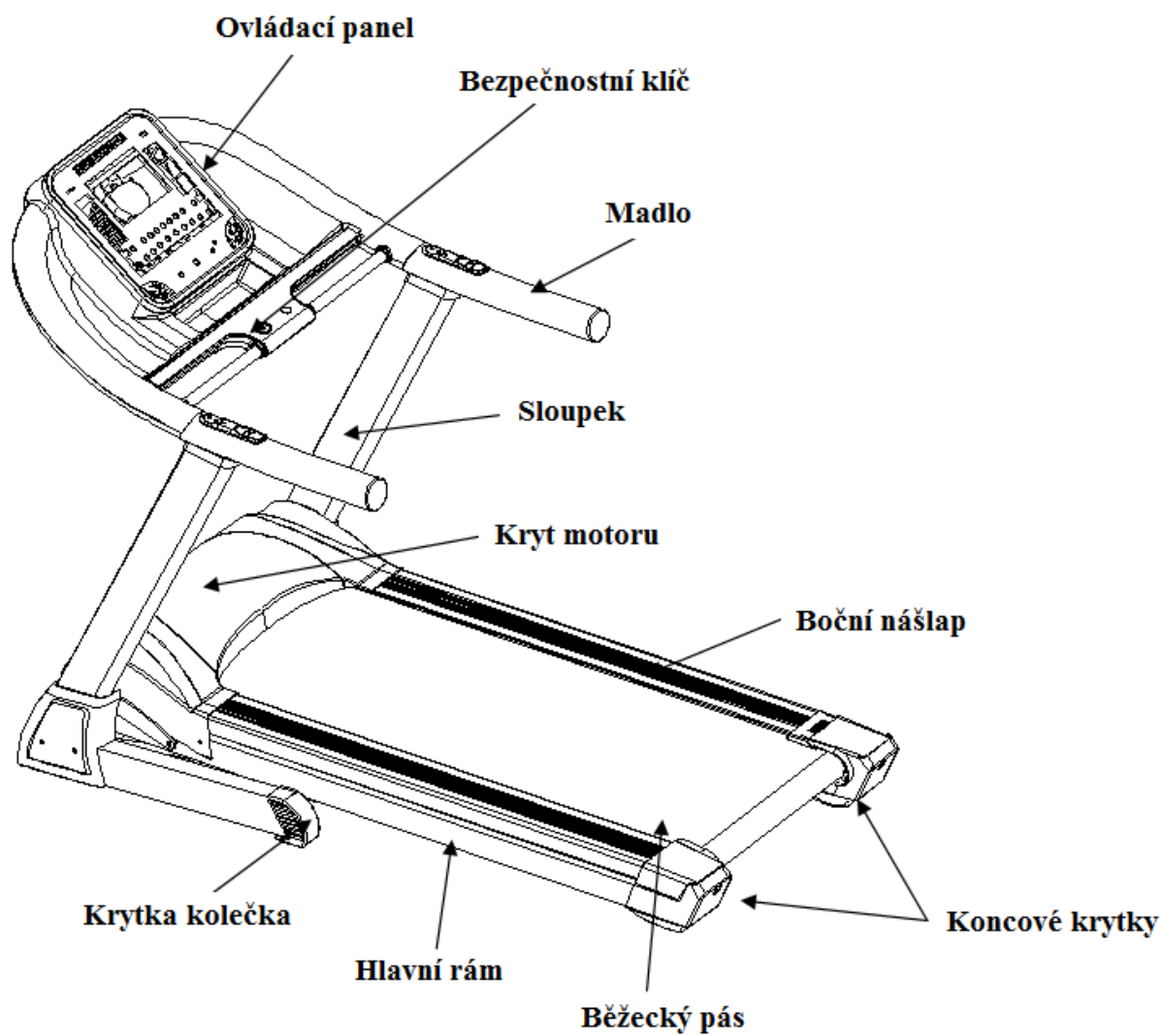



## NÁVOD NA SESTAVENÍ

**Krok 1:** Vyndejte přístroj z krabice a rozložte všechny díly na rovnou zem. Připevněte sloupky (pravý/levý) k základně pomocí 4 šroubů M8\*15 a 6 šroubů M8\*55\*20.

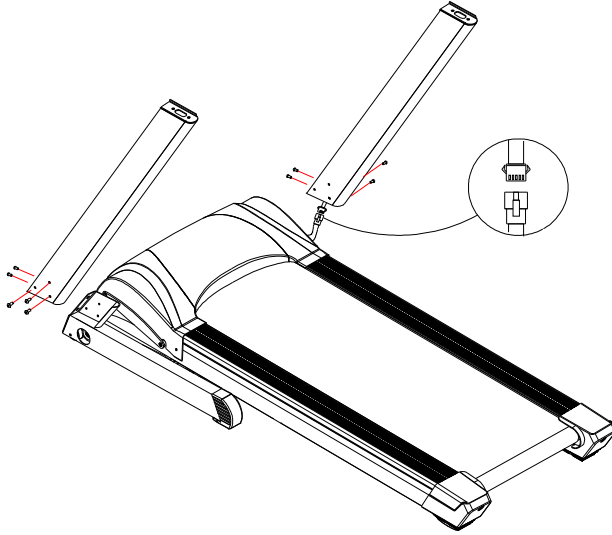

**Krok 2:** Nasad'te na základnu boční krytky a zafixujte je pomocí 4 šroubů M4\*20.

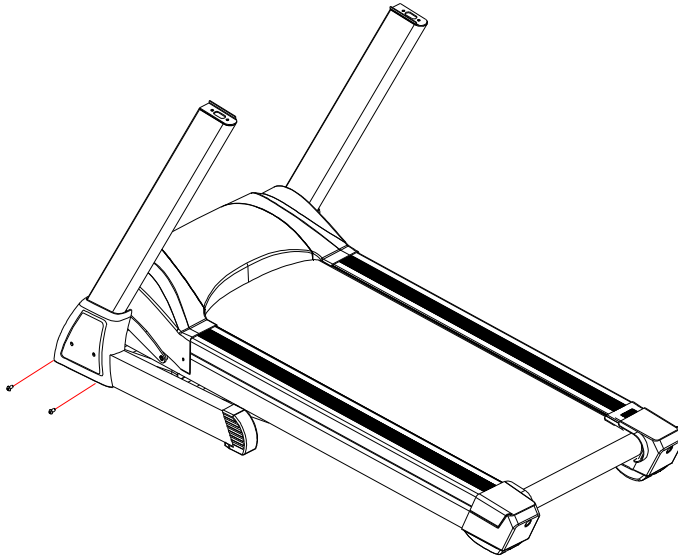

**Krok 3:** Připevněte ovládací panel ke sloupkům pomocí 4 šroubů M8\*50\*20.

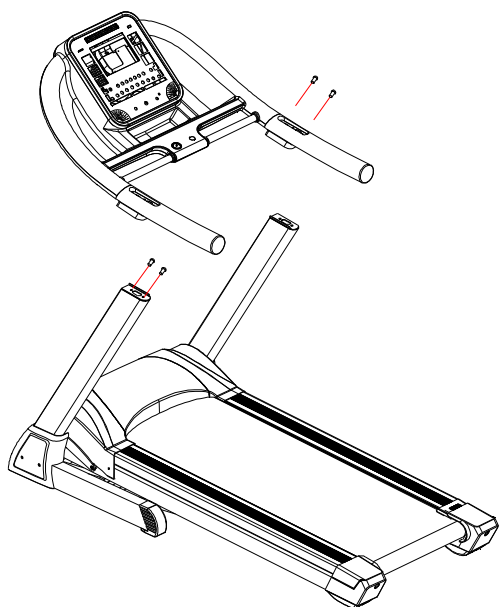

**Krok 4:** Připevněte k polyuretanovým madlům krytky pomocí 4 šroubů M3\*28.

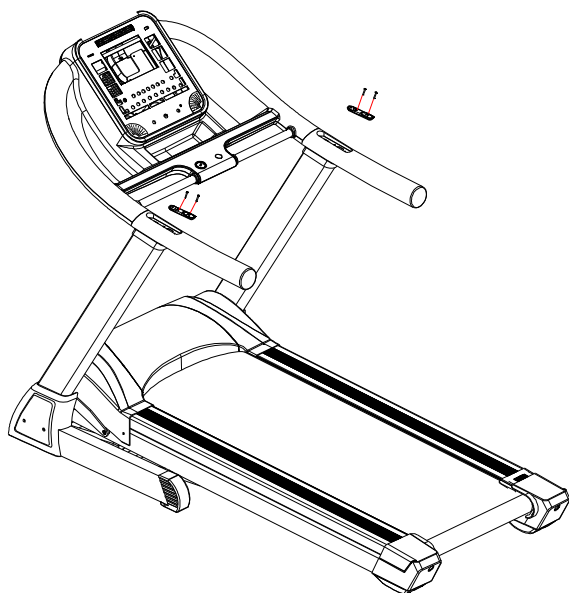

## MANIPULACE

### SKLÁDÁNÍ/ROZKLÁDÁNÍ

1. Před zvednutím běžecké desky odpojte přístroj z elektrické sítě.
2. Zvedejte desku, dokud nebude rovnoběžně se sloupky.
3. Zkontrolujte, zda jsou vzpěry řádně zajištěny.
4. Pro spuštění běžecké desky ji nejdříve uchopte oběma rukama a sešlápněte pedál pojistného mechanismu. Ztlačte shora na desku – rám se začne pomalu spouštět k zemi. Sundejte z desky ruce a počkejte, až rám klesne k zemi.

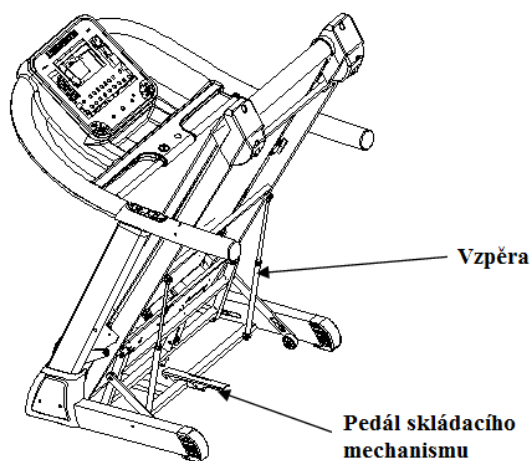

## **PŘEMISŤOVÁNÍ**

1. Nejdříve vypněte síťový vypínač.
2. Odpojte napájecí kabel z elektrické sítě.
3. Zvedněte běžeckou desku (složte pás do skladovací pozice).
4. Pás lze bezpečně přesouvat po domácnosti na transportních kolečkách. Uchopte madla, naklopte přístroj na kolečka – nakloňte jej na sebe tak, aby byl přibližně v úhlu 30°-40° – a tlačte jej před sebou nebo táhněte za sebou.

# MIMOŘÁDNÁ BEZPEČNOSTNÍ UPOZORNĚNÍ

## NAPÁJENÍ

- Běžecský pás umístěte v blízkosti zdroje napájení.
- Přístroj zapojte do uzemněné elektrické zásuvky, ke které není připojen žádný jiný přístroj. Nedoporučujeme používat prodlužovací kabel.
- Není-li přístroj řádně uzemněn, hrozí riziko zasažení elektrickým proudem. Jestliže si nejste jisti, zda je zásuvka řádně uzemněna, poraďte se s elektrikářem. Jestliže není přípojka kompatibilní se zásuvkou, nepokoušejte se ji jakkoliv upravovat. Poraďte se s elektrikářem o použití vhodné zásuvky.
- Kolísání elektrického napětí může přístroj vážně poškodit. Změny počasí nebo vypínání a zapínání dalších přístrojů může kolísání elektrického napětí zapříčinit. Poškození přístroje se vyvarujete, pokud použijete přepěťovou ochranu (není součástí balení).
- Dávejte pozor, aby nebyl napájecí kabel v blízkosti nosných koleček. Nenechávejte napájecí kabel pod přístrojem. Nepoužívejte přístroj, je-li napájecí kabel poškozen.
- Před údržbou nebo čištěním přístroje jej odpojte ze sítě. Údržbu můžete provádět sami pouze po schválení výrobcem, v opačném případě by měli údržbu provádět autorizovaní servisní technici. Při neuposlechnutí těchto pokynů bude záruka neplatná.
- Před zahájením cvičení vždy zkontrolujte, že je přístroj naprosto v pořádku.
- Nepoužívejte přístroj venku, v garáži nebo pod jakýmkoliv venkovním přístřeškem. Nevystavujte přístroj vlhkosti nebo přímému slunečnímu záření.
- Je-li přístroj spuštěn, nevzdalujte se od něj a mějte jej pod kontrolou.

Pravidelně kontrolujte, zda je pás napnutý. Spusťte běžecský pás dříve, než si na něj stoupnete.

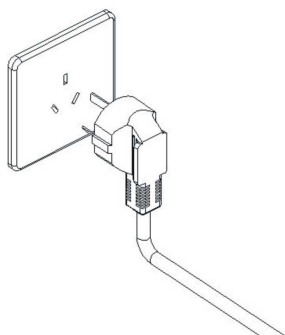

## SOUHRNNÉ INFORMACE

- Po zvolení tréninkového programu stiskněte pro zahájení cvičení tlačítko START.
- Cvičení lze pozastavit stisknutím tlačítka STOP.
- Pokud stisknete tlačítko STOP dvakrát, ukončíte program a displej se přepne na úvodní obrazovku.
- Číselná tlačítka pro rychlé nastavení sklonu a rychlosti jsou funkční pouze během cvičení, nelze je použít v režimu nastavení.
- Tlačítka Program a Mode lze použít pouze v režimu nastavení a slouží ke zvolení cvičebního programu a potvrzení nastavení.
- Pro měření tepové frekvence musí uživatel uchopit snímače na madlech.
- Pro okamžité zastavení pásu vytáhněte z ovládacího panelu bezpečnostní klíč.

## OVLÁDACÍ PANEĽ

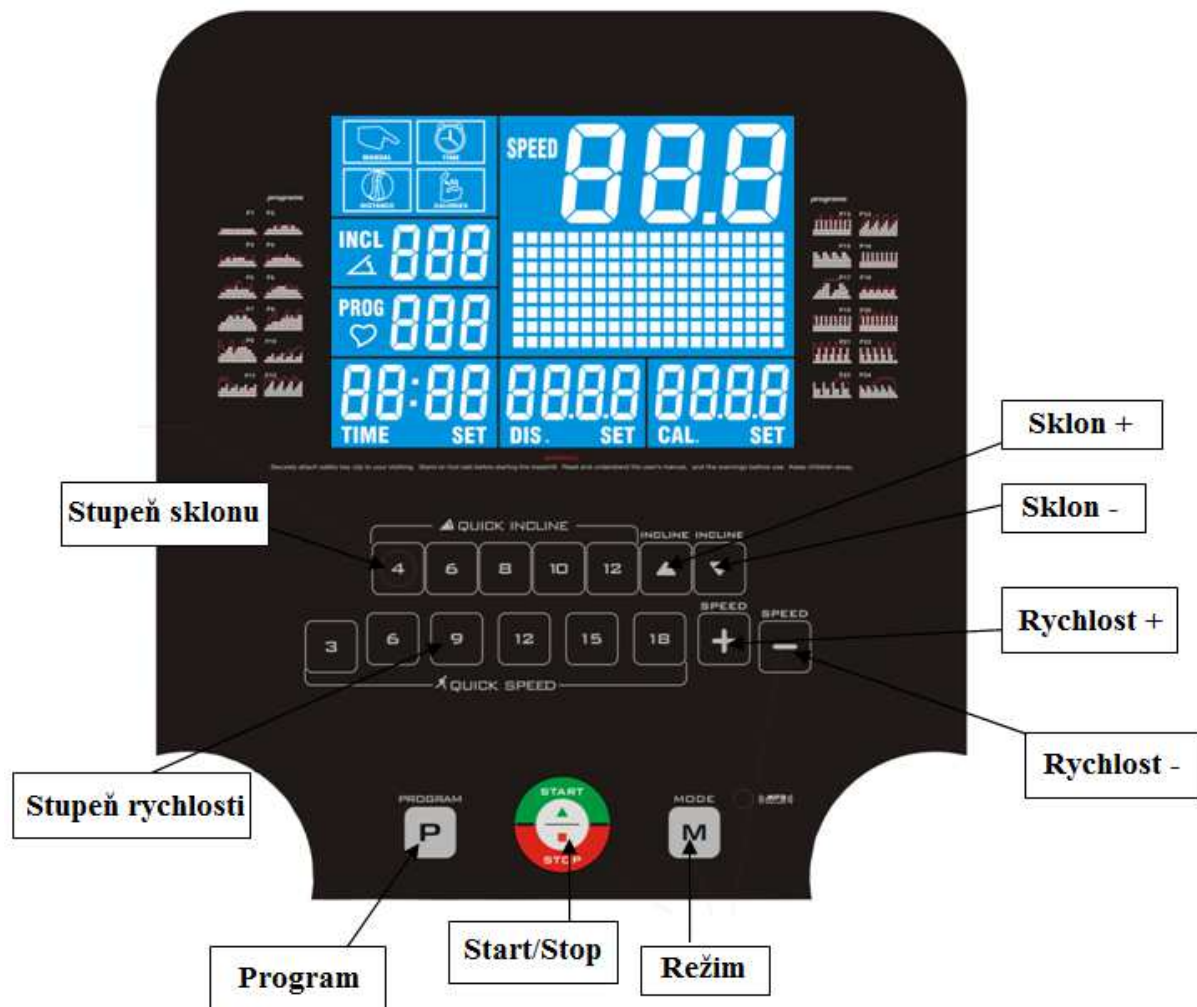

### ZAPNUTÍ PÁSU:

Po připojení přístroje k elektrické síti a zapnutí síťového tlačítka se displej zapne (Obrázek 1):

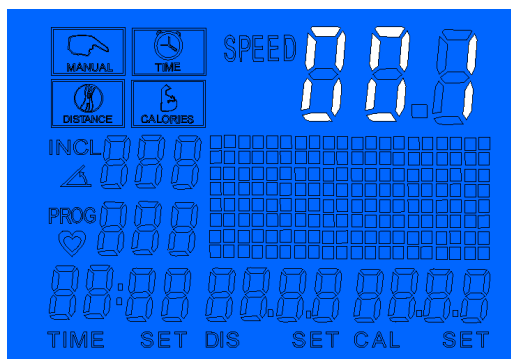

Displej, pokud není připojen bezpečnostní klíč (Obrázek 2):

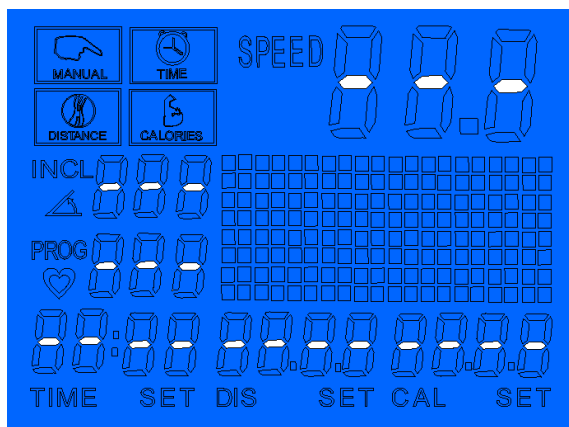

Displej, pokud je vložen bezpečnostní klíč (Obrázek 3):

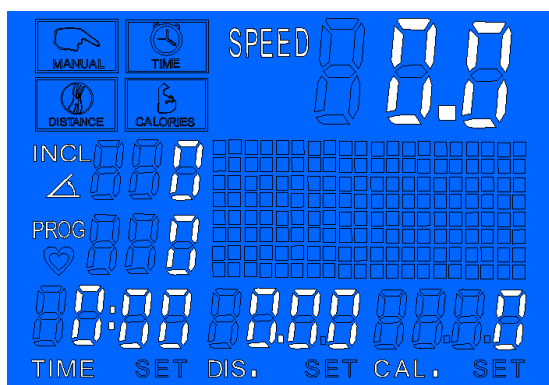

### DISPLEJ OVLÁDACÍHO PANELU:

Displej LCD 10“ zobrazuje parametry a jejich hodnotu. Zvolený cvičební program a tepová frekvence se zobrazují ve stejném políčku. Pokud není měřen tep ani zvolen žádný program, zobrazí se v tomto okně „PROG“. Po zvolení programu se zobrazí jeho číslo, je-li snímán tep, zobrazí se naměřená hodnota.

Obrázek 3: TIME je ukazatel času. CAL zobrazuje spotřebované kalorie. INCL je aktuální sklon běžecké desky.

PROG představuje zvolený program. SPEED je rychlost pásu. Symbol  představuje aktuální tep.

Pokud je pás zastaven, zobrazí se v políčku **PROG** aktuální program P0-P24-P0 a na 3 vteřiny se zobrazí také sloupcový diagram představující cvičební profil příslušného programu.

### FUNKCE A TLAČÍTKA:

#### 1. Bezpečnostní klíč:

Po vytažení bezpečnostního klíče se na displeji zobrazí „---“, ve 2 vteřinových intervalech se bude ozývat zvuková signalizace trvající 0,5 vteřiny a pás se ihned zastaví. Pro ukončení zvukové signalizace vložte zpět bezpečnostní klíč. Do 2 vteřin po opětovném vložení bezpečnostního klíče se displej opět aktivuje a všechny záznamy o předchozím cvičení se smažou.

#### 2. Tlačítko PROGRAM:

Pomocí tlačítka P lze přepínat mezi jednotlivými programy v tomto pořadí:

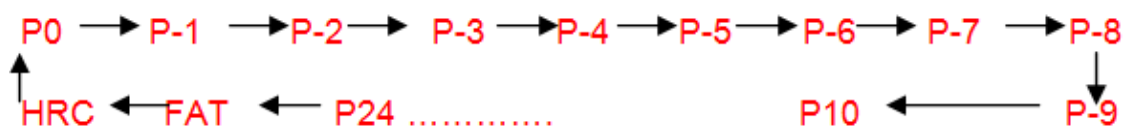

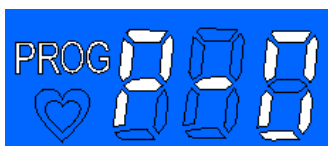

P0 je uživatelský program. V tomto programu si můžete pomocí tlačítka MODE nastavit odpočet času (TIME), vzdálenosti (DISTANCE) či kalorií (CALORIES).

Time 30:00 → Distance 1.00 → Calories 50

### 3. Tlačítka SPEED + a SPEED -:

V programech P1-P24 slouží tato tlačítka k nastavení délky cvičení.

### 4. Funkce BODY FAT pro měření tělesného tuku:

Mačkejte tlačítko PROGRAM, dokud se na displeji nezobrazí „FAT“. Pomocí tlačítek SPEED+/- a MODE zadejte své osobní údaje.

Po dokončení nastavení a potvrzení funkcí tlačítkem MODE se v hlavním okně zobrazí „FAT“ – uchopte snímače tepu na madlech. Po 3 vteřinách se zobrazí výsledek měření.

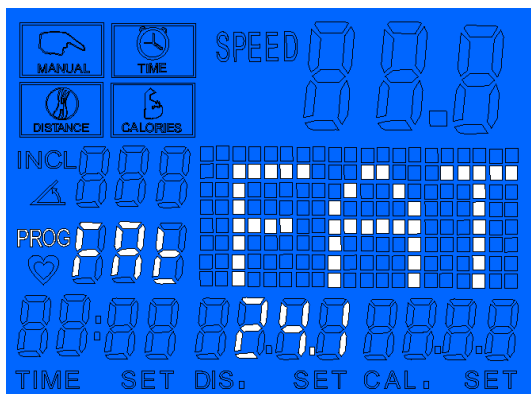

„01“ je označení muže, „02“ je označení ženy

Osobní údaj	Přednastavená hodnota	Rozsah nastavení
Age (věk)	25	10-99
Height (výška)	170 cm	100-220
Weight (váha)	70 kg	20-150

Výsledek měření se vyhodnocuje na základě standardních tělesných proporcí. Číslo 19 a níže znamená, že je uživatel příliš hubený. Ideální je výsledek v rozmezí 20-25. Pokud vyjde uživateli hodnota z intervalu 26-29, znamená to, že trpí mírnou nadváhou. Číslo 30 a výše znamená, že je uživatel obézní. V tomto případě doporučujeme uživateli zhubnout.

### 5. Tlačítko START/STOP:

Tlačítko pro zahájení cvičení ve zvoleném programu P0-P24. Po stisknutí tohoto tlačítka se odpočte časový interval 3 vteřin – „3, 2, 1, Go“ – ozve se zvuková signalizace a následně se pás spustí.

Pokud nastavíte odpočet určitého parametru (času/vzdálenosti/kalorií), stiskněte tlačítko START/STOP pro zahájení odpočtu.

Po zvolení programu stiskněte toto tlačítko pro zahájení cvičení.



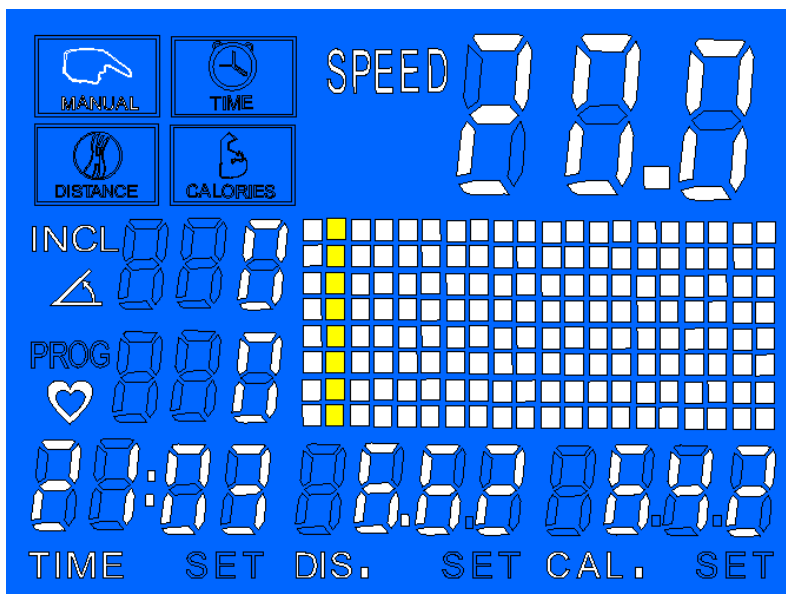

**6. Tlačítka INCLINE + a INCLINE -:**

Pomocí těchto tlačítek lze měnit sklon běžecké desky.

V režimu funkce FAT lze tato tlačítka použít pro nastavení osobních údajů.

**7. Tlačítka SPEED + a SPEED -:**

Tlačítka pro zvýšení/snížení rychlosti, jednotkou je 0.1km/h.

V programech P0-P24 slouží tato tlačítka pro nastavení délky cvičení.

V režimu funkce FAT můžete těmito tlačítky nastavit osobní údaje.

**8. Tlačítka pro změnu sklonu na daný stupeň.**

**9. Tlačítka pro změnu rychlosti na daný stupeň.**

**Cvičební profily jednotlivých programů:**

Program		Časový interval															
		1	2	3	4	5	6	7	8	9	10	11	12	13	14	15	16
P1	RYCHLOST	2	3	3	4	4	4	4	4	4	4	4	4	4	3	3	2
	SKLON	1	1	2	2	2	3	3	2	2	3	2	3	2	2	1	1
P2	RYCHLOST	2	3	4	4	7	4	7	7	7	4	7	7	4	4	3	2
	SKLON	2	3	4	3	4	4	5	5	6	7	6	6	5	4	3	2
P3	RYCHLOST	2	3	4	4	7	7	4	7	7	7	7	4	4	4	3	2
	SKLON	3	7	4	4	7	4	8	4	3	7	3	7	5	4	7	3
P4	RYCHLOST	2	3	3	6	6	6	6	6	6	9	6	6	6	3	3	2
	SKLON	3	7	4	4	7	4	8	4	3	7	3	7	5	4	7	2
P5	RYCHLOST	2	3	4	6	6	6	6	9	6	6	6	6	6	4	3	2
	SKLON	2	4	6	8	6	8	5	10	11	8	6	7	6	8	4	2
P6	RYCHLOST	2	4	4	6	6	9	9	9	9	6	6	6	6	6	4	2
	SKLON	3	4	5	6	5	6	5	7	6	7	5	7	6	7	7	3
P7	RYCHLOST	4	6	6	9	11	11	9	11	11	9	11	11	9	9	6	4

	SKLON	2	4	4	6	7	8	10	12	13	13	12	10	8	6	4	2
P8	RYCHLOST	2	4	4	7	7	7	7	9	9	11	9	11	9	9	11	11
	SKLON	2	4	8	10	13	2	4	8	10	13	2	4	9	10	13	2
P9	RYCHLOST	3	6	6	9	11	11	7	9	11	11	11	11	9	9	6	3
	SKLON	13	10	8	4	2	13	10	8	4	2	13	10	8	4	3	3
P10	RYCHLOST	2	4	4	6	2	4	4	6	2	4	4	6	2	4	4	6
	SKLON	2	2	4	4	3	4	5	6	5	6	8	7	8	9	10	10
P11	RYCHLOST	4	6	6	9	4	6	6	9	4	6	6	9	4	6	6	9
	SKLON	10	12	10	12	8	8	7	7	5	6	5	6	4	3	4	3
P12	RYCHLOST	3	6	9	11	3	6	9	11	3	6	9	11	3	6	9	11
	SKLON	12	11	9	8	12	11	9	8	12	11	9	8	12	11	9	8
P13	RYCHLOST	4	12	4	12	4	12	4	12	4	12	4	12	4	12	4	12
	SKLON	4	8	10	12	4	8	10	12	4	8	10	12	4	8	10	12
P14	RYCHLOST	3	6	9	11	3	6	9	11	3	6	9	11	3	6	9	11
	SKLON	4	8	10	12	4	8	10	12	4	8	10	12	4	8	10	12
P15	RYCHLOST	11	11	9	6	11	11	9	6	11	11	9	6	11	11	9	6
	SKLON	2	3	4	5	6	8	7	8	8	7	7	6	5	4	3	2
P16	RYCHLOST	4	12	4	12	4	12	4	12	4	12	4	12	4	12	4	12
	SKLON	2	4	5	6	2	4	5	6	2	4	5	6	2	4	5	6
P17	RYCHLOST	2	4	6	6	9	11	11	2	4	6	6	11	11	9	6	2
	SKLON	2	4	6	8	10	12	13	12	13	12	13	10	8	6	4	2
P18	RYCHLOST	3	6	6	3	6	6	3	6	6	3	6	6	3	6	6	2
	SKLON	2	6	8	2	6	8	2	6	8	2	6	8	2	6	8	2
P19	RYCHLOST	4	12	4	12	4	12	4	12	4	12	4	12	4	12	4	12
	SKLON	10	8	6	4	10	8	6	4	10	8	6	4	10	8	6	4
P20	RYCHLOST	4	12	4	12	4	12	4	12	4	12	4	12	4	12	4	12
	SKLON	12	8	2	12	8	2	12	8	2	12	8	2	12	8	2	2
P21	RYCHLOST	2	6	11	2	6	11	2	6	11	2	6	11	2	6	11	2
	SKLON	12	8	2	12	8	2	12	8	2	12	8	2	12	8	2	2
P22	RYCHLOST	11	6	2	11	6	2	11	6	2	11	6	2	11	6	2	2
	SKLON	2	4	10	2	4	10	2	6	12	6	8	12	6	8	12	2
P23	RYCHLOST	11	6	6	2	11	6	6	2	11	6	6	2	11	6	6	2
	SKLON	2	3	4	5	6	6	7	8	10	11	12	12	13	13	10	2
P24	RYCHLOST	11	6	4	11	6	4	11	6	4	11	6	4	11	6	4	2
	SKLON	4	4	5	6	7	8	10	10	12	13	12	13	12	13	10	2

## CHYBOVÉ ZPRÁVY A ŘEŠENÍ PROBLÉMŮ

CHYBA	PŘÍČINA	ŘEŠENÍ
<b>E01</b>	Vadný ovládací panel	Při poruše ovládacího panelu nelze spustit běžecský pás – na displeji se zobrazí „E01“ a ozve se výstražná zvuková signalizace (3 pípnutí). Řešení: počítač není řádně propojen s řídicí deskou – zkontrolujte propojení kabelů mezi počítačem a řídicí deskou. Pokud je některý kabel poškozen, vyměňte jej.
<b>E02</b>	Kabel motoru je vadný	V tomto případě nelze pás spustit – ozve se výstražná zvuková signalizace (9 pípnutí) a na displeji se zobrazí „E02“. Zkuste přístroj restartovat. Řešení: zkontrolujte kabel motoru a zkuste jej znovu zapojit. Pokud je řídicí deska cítit spáleninou, vyměňte ji za novou.
<b>E03</b>	Není měřena rychlost: řídicí deska vyslala signál do motoru, ale nepřijala déle než 3 vteřiny žádný zpáteční signál z motoru	V tomto případě nelze pás spustit – ozve se výstražná zvuková signalizace (9 pípnutí) a na displeji se zobrazí „E03“. Zkuste přístroj restartovat. Pokud se vám to nepodaří, postupujte následovně: Řešení: Pokud senzor nevysílá žádný signál déle než 3 vteřiny, zkontrolujte jeho zapojení nebo jej zkuste vyměnit.
<b>E04</b>	Vada zdvihového motoru	Zkontrolujte kabel zdvihového motoru a propojení kabeláže. Zkontrolujte kabel AC od zdvihového motoru a jeho připojení k řídicí desce. Vyměňte kabel nebo zdvihový motor. Stiskněte tlačítko pro automatickou opravu zdvihového motoru.
<b>E05</b>	Proudová ochrana: při provozu pásu řídicí deska kontroluje přívodní proud. Tato chyba se zobrazí, pokud je déle než 3 vteřiny proud vyšší než 6A.	V tomto případě nelze pás spustit – ozve se výstražná zvuková signalizace (9 pípnutí) a na displeji se zobrazí „E05“. Zkuste přístroj restartovat. Pokud se vám to nepodaří, postupujte následovně: Řešení: elektrický proud je příliš silný, tudíž systém ukončil přívod proudu, aby se zabránilo poškození přístroje. Příčinou může být také vada některého dílu, která naruší běh motoru. Zkontrolujte celkový stav přístroje a restartujte jej. Vyměňte motor nebo řídicí desku, pokud ucítíte spáleninu. Zkontrolujte, zda je přístroji dodáván vyhovující elektrický proud.
<b>E06</b>	Přepětíová ochrana: napětí el. proudu je příliš vysoké nebo nepracuje správně motor/kabel motoru.	V tomto případě nelze pás spustit – ozve se výstražná zvuková signalizace (9 pípnutí) a na displeji se zobrazí „E06“. Zkuste přístroj restartovat. Řešení: Zkontrolujte napětí proudu - pokud je o více než 10% nad standardní hodnotou, zapojte přístroj do elektrické sítě s vyhovujícím napětím. Zkontrolujte řídicí desku – pokud ucítíte spáleninu, vyměňte ji. Zkontrolujte kabel motoru – zkuste jej znovu zapojit.

# ÚDRŽBA

Správná údržba je nezbytná pro zajištění bezchybného chodu přístroje. Nesprávně prováděnou údržbou může dojít k poškození přístroje nebo zkrácení jeho životnosti.

Je nezbytné provádět pravidelné kontroly přístroje, všechny části musí být vždy řádně utaženy. Poškozené části ihned vyměňte.

## 1. Mazání

Běžecský pás je při výrobě řádně promazán. Pro zajištění správného chodu přístroje doporučujeme kontrolovat stav maziva. Přístroj není potřeba mazat během prvního roku používání nebo během prvních 500 hodin provozu.

Po 3 měsících užívání přístroj nakloňte na stranu a sáhnutím na vnitřní stranu pásu zkontrolujte, že je přístroj promazán. Zkontrolujte vnitřní stranu pásu z obou stran, vždy sáhněte co nejdál směrem do středu. Jestliže zaznamenáte stopy silikonového spreje, není třeba pás mazat. Jestliže je povrch suchý, postupujte podle následujících pokynů.

Vždy používejte pouze silikonový sprej bez obsahu tuků a jiných příměsí.

## 2. Postup při nanášení maziva

- Pás posuňte tak, aby byl spoj ve středu hlavního rámu.
- Nasad'te na sprej trysku.
- Nakloňte přístroj na stranu a začněte nanášet sprej od přední části pásu. Poté nadzdvihněte druhou stranu přístroje a naneste mazivo stejným způsobem. Na každé straně nanášejte sprej přibližně 4 vteřiny.
- Počkejte alespoň 1 minutu, než se silikonový sprej roznese po pásu. Pak můžete přístroj spustit.

## 3. Čištění

Pravidelným čištěním běžecského pásu zajistíte jeho dlouhou životnost.

- Varování: Před čištěním přístroj vypněte, aby nedošlo k zásahu elektrickým proudem. Napájecí kabel musí být odpojen ze sítě dříve, než začnete přístroj umývat.
- Po každém použití setřete z ovládacího panelu a celého povrchu přístroje pot navlhčeným, čistým a měkkým kusem látky.
- Pozor: K čištění nepoužívejte abrazivní čisticí prostředky nebo rozpouštědla. Dávejte pozor, aby nedošlo k poškození ovládacího panelu vodou. Nevystavujte ovládací panel přímému slunečnímu záření.
- Doporučujeme umístit pod běžecský pás podložku, jelikož při ušpinění běžecského pásu většina nečistot zapadne pod přístroj. Tuto podložku byste měli čistit alespoň jedenkrát týdně.

## 4. Seřízení běžecského pásu

Někdy je třeba běžecský pás během prvních týdnů provozu seřídit. Ačkoliv byl pás seřízen již při výrobě, může se v důsledku používání vychýlit ze středu běžecské desky. To je naprosto běžné a nejedná se o závadu.

### Postup při napínání pásu:

Jestliže se vám zdá, že je při běhu pás příliš volný a sklouzává (proklouzává), bude nejspíš nutno zvýšit stupeň napnutí pásu.

- A. Pomocí 8mm klíče utáhněte levý seřizovací šroub – otočte šroub o 90 stupňů ve směru hodinových ručiček.
- B. Stejným způsobem utáhněte pravý seřizovací šroub. Je důležité, abyste oba šrouby přitáhli naprosto stejně a byla tak zajištěna správná pozice válce.
- C. Přitahujte seřizovací šrouby, dokud nebude problém vyřešen a pás napnut.

D. Dávejte pozor, abyste seřizovací šrouby nepřítáhli přespříliš – z důvodu nadměrného zatížení může dojít k opotřebení ložisek v předním a zadním válci a nadměrné hlučnosti válců.

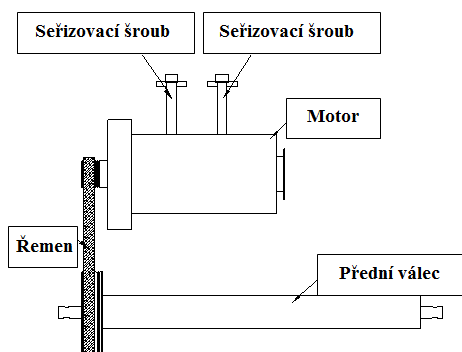

**CHCETE-LI NAPNUTÍ PÁSU SNÍŽIT, OTÁČEJTE SEŘIZOVACÍMI ŠROUBY V PROTISMĚRU HODINOVÝCH RUČÍČEK. JE DŮLEŽITÉ, ABYSTE OTÁČELI OBĚMA ŠROUBY VE STEJNÉM ROZSAHU.**

### Centrování běžeckého pásu

Někteří lidé se mohou při běhu odrazet jednou nohou více než druhou a může tím dojít k vychýlení pásu ze středu běžecké desky. Míra posunu závisí na tom, o kolik se liší síla odrazu nohou. Vychylování pásu je naprosto běžné, a pokud pás spustíte na volno (nikdo na něm nebude běhat), většinou se sám automaticky vycentruje. Jestliže zůstane vychýlený, bude třeba jej ručně vycentrovat.

Spusťte běžecký pás, nastupte na něj a zvyšte rychlost na 6 km/h.

1. Jestliže je pás posunut směrem doleva, použijte klíč a otočte levým regulačním šroubem o 90 stupňů ve směru hodinových ručiček a pravým regulačním šroubem o 90 stupňů v protisměru hodinových ručiček. Jestliže je pás posunut směrem doprava, otočte pravým regulačním šroubem o 90 stupňů ve směru hodinových ručiček a levým regulačním šroubem o 90 stupňů v protisměru hodinových ručiček. Takto postupujte, dokud nebude pás vycentrován.
2. Jakmile bude pás vycentrován, zvyšte rychlost na 16 km/h a ověřte správný a plynulý běh přístroje. V případě nutnosti postupujte opět podle předchozích pokynů.

Jestliže se vám nedaří tímto způsobem přístroj vycentrovat, bude třeba zvýšit napnutí pásu.

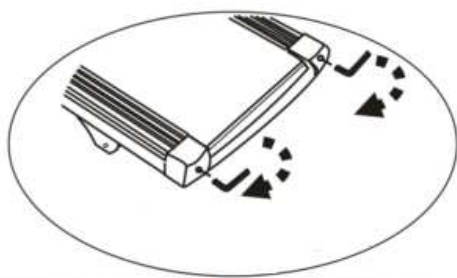

**Otočte ve směru hodinových ručiček pro zvýšení napnutí pásu**

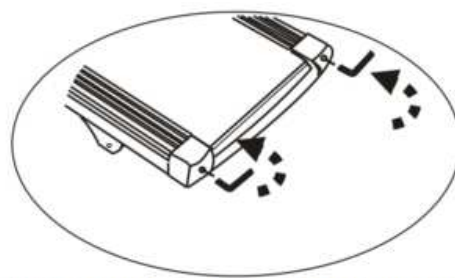

**Otočte v protisměru hodinových ručiček pro zvýšení napnutí pásu**

### 5. Skladování

Skladujte přístroj v čistém a suchém prostředí. Ujistěte se, že je síťový vypínač vypnutý a napájecí kabel odpojený z elektrické sítě.

### 6. Důležité poznámky

- Přístroj splňuje aktuální bezpečnostní normy. Přístroj je určen k domácímu použití. Jiné používání přístroje je zakázáno a může být nebezpečné. Nejsme zodpovědní za poškození přístroje, které bylo způsobeno nesprávným používáním.
- Před zahájením jakéhokoliv cvičebního programu se poraďte s lékařem. Měl by posoudit, zda váš zdravotní stav umožňuje cvičení na tomto přístroji. Cvičební program by měl být vždy navržen na základě lékařského vyšetření. Nesprávně vedené nebo nadměrné cvičení může vést k poškození zdraví.

- Přečtěte si pozorně následující doporučení a pokyny ke cvičení. Přestaňte ihned cvičit, jestliže budete pociťovat bolest, dušnost, nebudete-li se cítit dobře nebo budete mít jakékoliv jiné tělesné potíže. Jestliže budou problémy přetrvávat, poradte se s lékařem.
- Snímač tepové frekvence neslouží k posouzení vašeho zdravotního stavu. Je určen pouze pro orientaci a měření přibližné tepové frekvence. Zobrazovaná tepová frekvence není vždy naprosto přesná – faktory jako prostředí a odlišnosti ve stavbě lidského těla ji mohou ovlivnit.



## SEZNAM DÍLŮ

Označení	Název	Počet kusů
1	Základna	1
2	Hlavní rám	1
3	Zdvihový rám / Rám zdvihového mechanismu	1
4	Držák motoru	1
5	Levý sloupek	1
6	Pravý sloupek	1
7	Horní rám pro upevnění počítače / madel	1
8	Pedál skládacího mechanismu	1
9	Spojovací destička – levá	1
10	Spojovací destička – pravá	1
11	Vnější rám pro zakrytí kolečka	2
12	Distanční váleček	1
13	Imbusový šroub s vypouklou hlavou M10*50 – částečný závit	2
14	Imbusový šroub s vypouklou hlavou M10*35 – částečný závit	1
15	Imbusový šroub s vypouklou hlavou M10*60 – úplný závit	1
16	Imbusový šroub s vypouklou hlavou M8*80 – částečný závit	1
17	Křížový šroub ST4*45	2
18	Imbusový šroub s vypouklou hlavou M8*60 – částečný závit	8
19	Imbusový šroub s vypouklou hlavou M8*50 – částečný závit	1
20	Imbusový šroub s vypouklou hlavou M8*30 – částečný závit	6
21	Imbusový šroub s vypouklou hlavou M8*10 – úplný závit	14
22	Imbusový šroub s válcovou hlavou M8*75 – úplný závit	2
23	Imbusový šroub s válcovou hlavou M8*65 – úplný závit	1
24	Imbusový šroub s válcovou hlavou M8*30 – úplný závit	2
25	Imbusový šroub s válcovou hlavou M8*20 – úplný závit	8
26	Šestihranný šroub M8*40 – úplný závit	2
27	Křížový šroub M8*25 – úplný závit	2
28	Křížový šroub M6*25 – úplný závit	4
29	Křížový šroub M5*20	4
30	Křížový šroub M5*10	15
31	Křížový šroub M4*10	11
32	Křížový šroub ST4*15	32
33	Křížový šroub ST4*10	4
34	Krytka základny – levá	1



35	Křížový šroub M8*25 – úplný závit	8
36	Křížový šroub M8*25 – úplný závit	2
37	Podložka $\Phi 25 * \Phi 8.2 * 2$	4
38	Podložka $\Phi 10$	2
39	Podložka $\Phi 8$	24
40	Podložka $\Phi 6 * \Phi 20$	6
41	Podložka $\Phi 5$	1
42	Podložka M10	2
43	Podložka M8	10
44	Vložka / kovový váleček $\Phi 17 * \Phi 10 \Phi 31$	2
45	Montážní podložka větráku	1
46	Běžecový pás	1
47	Horní kryt počítače	1
48	Spodní kryt počítače	1
49	Bezpečnostní klíč	1
50	Rukojeť	2
51	Kryt motoru – levá část	1
52	Kryt motoru – středová část	1
53	Kryt motoru – pravá část	1
54	Deska plošných spojů DPS/PCB	1
55	Levý kryt reproduktoru	1
56	Pravý kryt reproduktoru	1
57	Větrák	1
58	Průchodka kabelu	1
59	Podložka	2
60	Krytka základny / nožka	2
61	Řemen	1
62	Boční nášlap	2
63	Zadní krytka – levá, horní část	1
64	Zadní krytka – pravá, horní část	1
65	Zadní krytka – spodní část	2
66	Snímač tepové frekvence	4
67	Krytka základny – pravá	1
68	Kolečko $\Phi 62 * \Phi 12.5 * t 26$	2
69	Kolečko $\Phi 63 * \Phi 8.2 * t 26$	4
70	Kolečko $\Phi 45 * \Phi 8.5 * t 18$	4
71	Tlumící podložka držáku motoru	4
72	Podložka/odpružení běžecové desky	4

73	Středová podložka/odpružení běžecké desky	2
74	Průchodka kabelu	1
75	Pěnová rukojeť	2
76	Kabel	8
77	Síťový vypínač	1
78	Elektrická pojistka	1
79	Řídící jednotka	1
80	Napájecí kabel	1
81	Filtr	1
82	Senzor rychlosti	1
83	Indukční cívka	1
84	Motor	1
85	Zdvihový motor	1
86	Magnetický kroužek $\Phi 33 * \Phi 14 * 33$	1
87	Magnetický kroužek $\Phi 20 * \Phi 9 * 32$	1
88	Vzpěra	2
89	Běžecká deska	1
90	Přední válec	1
91	Zadní válec	1
92	Kabel ve sloupku	1
93	Kabel řídicí jednotky	1
94	Šroub M8*15	1
95	Šroub M8*65	1
96	Větrák	1
97	$\Phi 19.5 * \Phi 14.2 * 8.5$	2
98	Dekorační pásek	2
99	Kabelová spona	1
100	Otvor na odvádění vzduchu – levý	1
101	Otvor na odvádění vzduchu – pravý	1
102	Kabel (pravého madla)	1
103	Kabel (ovládacího panelu)	1

## OBECNÁ DOPORUČENÍ KE CVIČENÍ

Při zahájení vašeho cvičebního programu buďte opatrní, cvičení by nemělo trvat příliš dlouho a neměli byste cvičit častěji než jednou za dva dny. Dobu cvičení prodlužujte postupně každý týden. Nestanovujte si nedosažitelné cíle. Kromě cvičení na běžecím pásu provádějte i další sportovní aktivity, jako je např. běh, plavání, tanec nebo cyklistika.

Před cvičením se vždy řádně zahřejte. Protahujte se nebo provádějte gymnastické cviky po dobu alespoň 5 minut, snížíte tím svalové napětí a předejdete bolestem.

Pravidelně si měřte tepovou frekvenci. Pokud není váš přístroj vybaven snímačem tepové frekvence, poraďte se s lékařem o tom, jak si můžete změřit tepovou frekvenci sami. Stanovte si interval, ve kterém se bude vaše tepová frekvence pohybovat – zvýší se tím účinnost tréninku. Zvažte váš věk a tělesnou kondici. Pro stanovení optimálního intervalu tepové frekvence slouží následující tabulka:

Věk	Počet tepů za minutu (50-75% z maximální tepové frekvence) OPTIMÁLNÍ INTERVAL PRO CVIČENÍ	Maximální tepová frekvence (100%)
20 let	100-150	200
25 let	98-146	195
30 let	95-142	190
35 let	93-138	185
40 let	90-135	180
45 let	88-131	175
50 let	85-127	170
55 let	83-123	165
60 let	80-120	160
65 let	78-116	155
70 let	75-113	150

COPYRIGHT(c) 1997 AMERICAN HEART ASSOCIATION

(Případně se můžete poradit s Vaším lékařem)

Během cvičení dýchejte vždy pravidelně a klidně.

Během cvičení dodržujte pitný režim. Předejdete tím dehydrataci organismu. Doporučený denní příjem tekutin je 2-3 litry. Ve dnech tréninku by měl být příjem tekutin ještě vyšší. Váš nápoj by měl mít pokojovou teplotu.

Ke cvičení používejte lehké, pohodlné oblečení a sportovní obuv. Nenoste příliš volný oděv, jehož části by se mohly do přístroje zachytit.

## ZAHŘÍVACÍ A PROTAHOVACÍ CVIKY

Trénink byste měli vždy zahájit zahřívacími cviky a ukončit cviky pro zklidnění organismu. Zahřívací cviky připraví vaše tělo na následnou zátěž. Fáze pro zklidnění organismu po cvičení slouží jako prevence proti problémům se svaly. Níže jsou uvedeny protahovací cviky pro zahřátí i zklidnění organismu, na které je třeba klást důraz:

### Hluboký předklon

Předkloňte se a zkuste se prsty na rukou dotknout palců u nohou. Snažte se dosáhnout co nejnižší. Setrvejte v krajní poloze přibližně 20-30 vteřin.

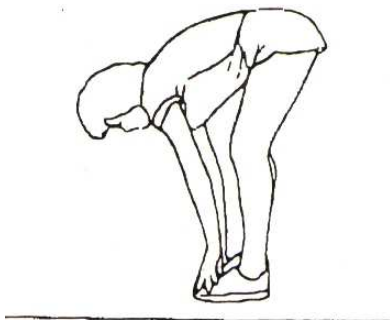

### **Kolena**

Sedněte si na podlahu, pravou nohu natáhněte a levou pokrčte tak, aby se chodidlo dotýkalo vnitřní strany stehna pravé nohy, koleno levé nohy tlačte směrem dolů k zemi. Snažte se dosáhnout pravou rukou na palec pravé nohy. V krajní poloze setrvejte přibližně 30-40 vteřin.

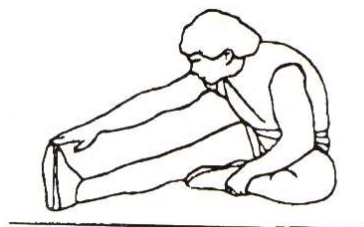

### **Lýtka a Achillovy šlachy**

Opřete se oběma rukama o zeď, levou nohu napněte a posuňte směrem dozadu, pravou nohu pokrčte v koleni a patu levé nohy tlačte směrem dolů k zemi. V krajní poloze setrvejte přibližně 30-40 vteřin. Vyměňte nohy a cvik opakujte.

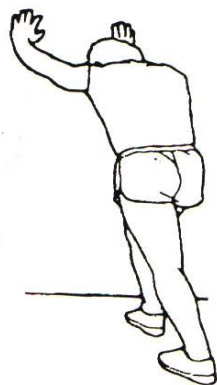

### **Horní strana steh**

Opřete se pravou rukou o stěnu, pokrčte levou nohu v koleni a levou rukou přitáhněte patu co nejvíce k hýždím. Jakmile ucítíte pnutí, setrvejte v této pozici přibližně 30 vteřin. Poté vyměňte nohy a cvik opakujte. Cvik opakujte alespoň 2x na každou nohu.



### **Vnitřní strana steh**

Posaďte se na podlahu a kolena dejte od sebe. Přitáhněte chodidla co nejblíže k pánvi a lokty se snažte opatrně tlačít kolena směrem dolů k podlaze. Setrvejte v krajní poloze přibližně 30-40 vteřin.



## **ZÁRUČNÍ PODMÍNKY, REKLAMACE**

### **Všeobecná ustanovení a vymezení pojmů**

Tyto záruční podmínky a reklamační řád upravují podmínky a rozsah záruky poskytované prodávajícím na zboží dodávané kupujícím, jakož i postup při vyřizování reklamačních nároků uplatněných kupujícím na dodané zboží. Záruční podmínky a reklamační řád se řídí příslušnými ustanoveními zákona č. 40/1964 Sb., Občanský zákoník, zákona č. 513/1991 Sb., Obchodní zákoník, a zákona č. 634/1992 Sb., Zákon o ochraně spotřebitele, ve znění pozdějších předpisů, a to i ve věcech těmito záručními podmínkami a reklamačním řádem nezmiňovaných.

Prodávajícím je společnost SEVEN SPORT s.r.o. se sídlem Bořivojova 35/878, 13000 Praha, I.Č. 26847264, zapsaná v obchodním rejstříku, vedeném Krajským soudem v Praze oddíl C, vložka 116888.

Vzhledem k platné právní úpravě se rozlišuje kupující, který je spotřebitelem a kupující, který spotřebitelem není.

„Kupující spotřebitel“ nebo jen „spotřebitel“ je osoba, která při uzavírání a plnění smlouvy nejedná v rámci své obchodní nebo jiné podnikatelské činnosti.

„Kupující, který není „spotřebitel“, je podnikatel, který nakupuje výrobky či užívá služby za účelem svého podnikání s těmito výrobky nebo službami. Tento kupující se řídí rámcovou kupní smlouvou a obchodními podmínkami v rozsahu, které se ho týkají a obchodním zákoníkem.

Tyto záruční podmínky a reklamační řád jsou nedílnou součástí každé kupní smlouvy uzavřené mezi prodávajícím a kupujícím. Záruční podmínky a reklamační řád jsou platné a závazné, pokud v kupní smlouvě či v dodatku v této smlouvě či jiné písemné dohodě nebude stranami dohodnuto jinak.

### **Záruční podmínky**

Záruční doba

Prodávající poskytuje kupujícímu záruku za jakost zboží v délce 24 měsíců, pokud ze záručního listu, faktury ke zboží, dodacího listu, příp. jiného dokladu ke zboží nevyplývá odlišná délka záruční doby poskytovaná prodávajícím. Zákonná délka záruky poskytovaná spotřebiteli není tímto dotčena.

Zárukou za jakost přejímá prodávající závazek, že dodané zboží bude po určitou dobu způsobilé pro použití k obvyklému, příp. smluvenému účelu a že si zachová obvyklé, příp. smluvené vlastnosti.

#### **Záruční podmínky se nevztahují na závady vzniklé:**

zaviněním uživatele tj. poškození výrobku neodbornou repasí, nesprávnou montáží, nedostatečným zasunutím sedlové tyče do rámu, nedostatečným utáhnutím pedálů v klikách a klik ke středové ose

nesprávnou údržbou

mechanickým poškozením

opotřebením dílů při běžném používání (např. gumové a plastové části, pohyblivé mechanismy, atd.)

neodvratnou událostí, živelnou pohromou

neodbornými zásahy

nesprávným zacházením, či nevhodným umístěním, vlivem nízké nebo vysoké teploty, působením vody, neúměrným tlakem a nárazy, úmyslně pozměněným designem, tvarem nebo rozměry

#### **Reklamační řád**

##### **Postup při reklamaci vady zboží**

Kupující je povinen zboží, dodané prodávajícím prohlédnout co nejdříve po přechodu nebezpečí škody na zboží, resp. po jeho dodání. Prohlídku musí kupující provést tak, aby zjistil všechny vady, které je možné při přiměřené odborné prohlídce zjistit.

Při reklamaci zboží je kupující povinen na žádost prodávajícího prokázat nákup a oprávněnost reklamace fakturou nebo dodacím listem s uvedeným výrobním (sériovým) číslem, případně týmiž doklady bez sériového čísla. Neprokáže-li kupující oprávněnost reklamace těmito doklady, má prodávající právo reklamaci odmítnout.

Pokud kupující oznámí závadu, na kterou se nevztahuje záruka (např. nebyly splněny podmínky záruky, závada byla nahlášena omylem apod.), je prodávající oprávněn požadovat plnou úhradu nákladů, které vznikly v souvislosti s odstraňováním závady takto oznámené kupujícím. Kalkulace servisního zásahu bude v tomto případě vycházet z platného ceníku pracovních výkonů a nákladů na dopravu.

Pokud prodávající zjistí (testováním), že reklamovaný výrobek není vadný, považuje se reklamace za neoprávněnou. Prodávající si vyhrazuje právo požadovat úhradu nákladu, které vznikly v souvislosti s neoprávněnou reklamací.

V případě, že kupující reklamuje vady zboží, na které se vztahuje záruka podle platných záručních podmínek prodávajícího, provede prodávající odstranění vady formou opravy, případně výměny vadného dílu nebo zařízení za bezvadné. Prodávající je se souhlasem kupujícího oprávněn dodat výměnou za vadné zboží jiné zboží plně funkčně kompatibilní, ale minimálně stejných nebo lepších technických parametrů. Volba ohledně způsobu vyřízení reklamace dle tohoto odstavce náleží prodávajícímu.

Prodávající vyřídí reklamaci nejpozději do 30 dnů od doručení vadného zboží, pokud nebude dohodnuta lhůta delší. Za den vyřízení se považuje den, kdy bylo opravené nebo vyměněné zboží předáno kupujícímu. Není-li prodávající s ohledem na charakter vady schopen vyříditi reklamaci v uvedené lhůtě, dohodne s kupujícím náhradní řešení. Pokud k takové dohodě nedojde, je prodávající povinen poskytnout kupujícímu finanční náhradu formou dobropisu.

**SEVEN SPORT, s. r. o.**

Bořivojova 35/878 130 00 Praha 3, ČR IČO: 268 47 264, DIČ: CZ26847264  
Objednávky: +420 556 300 970, [objednavky@insportline.cz](mailto:objednavky@insportline.cz)  
Reklamacie: +420 556 770 190, mobil: +420 604 853 019, [reklamacie@insportline.cz](mailto:reklamacie@insportline.cz)  
Servis: +420 556 770 190, mobil: +420 604 853 019, [servis@insportline.cz](mailto:servis@insportline.cz)  
Fax: +420 556 770 192, (servis +420 556 770 191)  
Web: [www.insportline.cz](http://www.insportline.cz), [www.worker.cz](http://www.worker.cz), [www.worker-moto.cz](http://www.worker-moto.cz)



## Zastoupení pro Slovensko:

**INSPORTLINĚ, s.r.o.**, Bratislavská 36, 911 05 Trenčín, IČO: 36311723, DIČ: SK2020177082  
Objednávky: +421(0)326 526 701, +421(0)917 649 192, [objednavky@insportline.sk](mailto:objednavky@insportline.sk)  
Reklamacie: +421(0)326 526 701, +421(0)918 408 519, [reklamacie@insportline.sk](mailto:reklamacie@insportline.sk)  
Fax: +421(0)326 526 705  
Web: [www.insportline.sk](http://www.insportline.sk), [www.worker.sk](http://www.worker.sk), [www.worker-moto.sk](http://www.worker-moto.sk)

Datum prodeje:

Razítko a podpis prodejce: